

Спецификация DEVELON DX1250LC-7B

Ковш, м³

6,7 - 8,57

Эксплуатационная масса, кг

118 000

Двигатель

Cummins QSK23, 760 л.с. при 1 800 об/мин, TIER II
 Фильтр-водоотделитель с подогревом
 Фильтр грубой очистки воздуха циклонного типа
 Насос перекачки топлива
 Емкость топливного бака 1 475 л

Габаритные размеры

14 580 мм x 5 560 мм x 6 210 мм

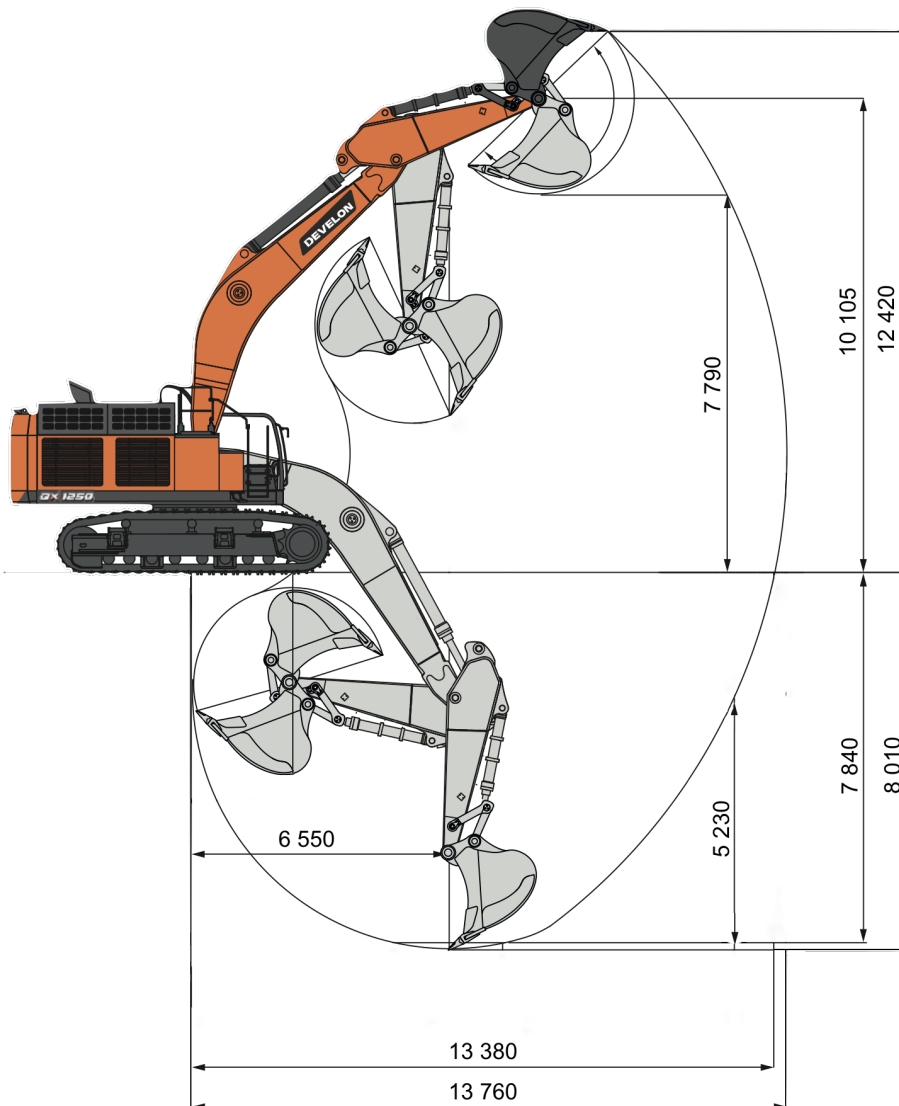

Ходовая часть

Опорные катки - 8 шт
 Поддерживающие катки - 3 шт.
 Башмаки - 700 мм, двойной грунтозацеп
 Полная защита ходовой части
 Давление на грунт - 1,1 кг/см²
 Скорость хода
 (быстрая / медленная) - 3,2 / 2,3 км/ч

Электрооборудование

Стартер 2 x 24 В / 7,5 кВт
 Батареи 4 x 12 В / 160 А.час
 Генератор 24 В x 75 А
 10 светодиодных (LED) ламп на кабине
 4 светодиодных (LED) лампы на стреле
 Дополнительная розетка 12 В
 Сигнал оповещения
 Проблесковый маячок

Гидравлическая система

Основные насосы - 3 x 531 л/мин.
 Номинальное давление: 350 кгс/см²
 Гидравлическое масло для низких температур (VG32)

Кабина

Защита FOPS / FOGS
 Радио +MP3 (стерео)
 Кондиционер и обогреватель
 Козырек от дождя
 Высокое сиденье оператора
 Пластиковый люк в крыше кабины
 Боковые зеркала, дополнительное зеркало
 Противошумный комплект
 Усиленная защита корпуса
 Камера заднего вида

Дополнительно

Система автоматической смазки
 Воздушный компрессор
 Инструкция оператора на русском языке
 Каталог запчастей

Основные параметры оборудования

Усиленная стрела (HD)	7 550 мм
Усиленная рукоятка (HD)	3 400 мм
Противовес	20 400 кг
Усилие на ковше	59 300 кгс / 581 кН
Скорость поворота от	0 до 5,6 об/мин